

ШКОЛА ВО-
ВЛЕЧЕНИЯ
ИСКУССТВА
ЧТО ЛЕЖАТ

БЮЛ-
ЛЕТЕНЬ
№4

NOW HERE

6 КОЛЛЕКТИВНЫХ
УПРАЖНЕНИЙ
В УТОПЛЯХ

МАЙ • 2015

А. МЕЛЬНИК + В. ПЕТРОВА + А. КАЧКО + С. АКимоВА
+ А. ИСАХАНЫН + Н. ПАНКОВА + Н. КАЛЯМИНА +
А. СОКОЛОВА + А. РЯБЦЕВА + А. БУДАЕВ
+ Ю. ЯКУБОВИЧ + М. ЛУКЬЯНОВА + Н. НИКИФОРОВА +
Е. СЛОБЦЕВА + И. АКСЕНОВА + Е. ШАЛГАНОВА + М.К.
+ Д. СЕМЕНОВ + С. КАЛИЧЕВА + Н. ПАНКОВА + другие

Выпускной проект второго набора в Школу Вовлеченного Искусства состоит из 6 платформ–объединений участников школы, самостоятельно разрабатывающих различные темы: тему воспитания детей (детская комната), тему неотчужденного труда (создание швейного кооператива), тему конфликта с угрожающей повседневностью окружающего мира (проект «что-то с утопией»), тему коммуникации художественных высказываний в городской среде (группа «Уличная коммуникация»), тему воскрешения и обращения к мертвым героям и тему утопии сексуального освобождения и её связей с политической позицией.

Большинство участников школы принимают участие в нескольких платформах, тем самым создавая линии взаимодействия между ними. Для нас, тьюторов школы и кураторов этого проекта, было важным стимулировать возможности коллективного высказывания и все время, которые мы провели вместе в процессе взаимного обучения, мы стремились найти важные линии взаимодействия, которые могли бы продемонстрировать нашу совместную позицию в искусстве и в обществе.

Название проекта NOWHERE отсылает к малоизвестному сегодня роману «News from nowhere» (1890), написанному Уильямом Моррисом – знаменитым художником, дизайнером и одним из первых английских социалистов.

Само название книги является игрой слов и означает как «здесь и сейчас» так и «нигде». В этой книге, рассказчик засыпает после возвращения со встречи Социалистической Лиги и просыпается, оказавшись в обществе будущего, основанном на социалистических принципах организации производства и повседневности. В этом обществе нет частной собственности, нет больших городов, нет власти, нет денежной системы, нет браков и разводов, нет ни судов, ни тюрем, и нет классов. Это книга соединила в себе идеи утопического социализма и фантазию на тему гармонической жизни на основе любви к природе и творчеству. Моррис точно отображает романтический пафос марксистского видения преобразования мира. Книга исследует ряд аспектов этого утопического общества, в том числе его экономической организации и личных отношений, которые оно порождает между людьми.

В наше время, когда возможности вообразить любую утопию становятся все более скованными брутальной реальностью нашей повседневности, мы неожиданно для самих себя увидели, что участники школы по-прежнему ощущают для себя необходимость думать и чувствовать утопически. Так получился этот выставочный проект, который пытается показать нам возможности выпадения за пределы системы отчуждения, катастрофы и насилия – добро пожаловать в NOWHERE.

ЧТО-ТО С УТОПИЕЙ

Участники: Аня Соколова, Мария Лукьянова, Надежда Никифорова, Анастасия Рябцева

Утопия: от древне-греческого οὐ «не» и τόπος «место»; по другой версии: οὐ – «благо», то есть «благое место». Эта противоречивая языковая конструкция, вмещающая в себя и стремление к лучшему, и невозможность достижения цели, внезапно стала основой нашего проекта. Как создать «благое место» там, где этому «не место»?

Мы оттолкнулись от личного и обнаружили, что всех нас объединяет общее ощущение хрупкости. Мы осознали парадокс, в котором опоры оказываются слабостями. Мы обнаружили общество, закрепощенное бесконечным нагромождением законов, призванных его защищать. Общество, которое вынужденно постоянно нарушать закон, потому что действовать в его правовом поле практически невозможно. Общество, в котором это ненормальное положение не только не осознается, но и является общепринятой нормой. Мы поняли, что чем стабильнее государственная система, тем более уязвим каждый отдельный гражданин.

Проект «что-то с утопией» – совместная практика, процесс, направленный на попытку поймать себя в момент бегства от

реальности, остановить, зафиксировать, осознать его. Найти слова, формы, мысли, ставшие для нас внутренним ритмом, желанием убедить себя в чем-то, что-то принять. Бесконечное повторение простых высказываний, воплощающие наше представление об идеальном мире, мы используем как технический прием. Прием, навеянный столь успешно применяемой сегодня в России пропагандой и одновременно прием, используемый в духовных практиках для достижения спокойствия и гармонии.

Мы проведем эксперимент, создав свой утопический мир в условиях физической и правовой незащищенности. Каждая из нас выберет высказывание, выражающее для нее необходимую веру в прочность окружающего. Мы возьмем в руки мел и будем бесконечно транслировать свои высказывания на проезжей части одной из улиц города. Это станет попыткой строительства идеального мира на территории, на которой мы бесправны и подвержены постоянному риску. Мы проверим, как долго наши вера и сила убеждения смогут удерживать нас на этой опасной, незащищенной территории, узнаем, что изменится в процессе, наблюдаем

за тем, как будет происходить наше взаимодействие со средой и друг с другом.

В нашем эксперименте циклические одинаковые реплики могут оказаться как средством самовнушения, так и способом осознания и освобождения. Это не метод развития или изменения существующего порядка, это попытка осмысления или просто фиксации того, как действует механизм принятия уязвимого положения индивида в «стабильной» системе.

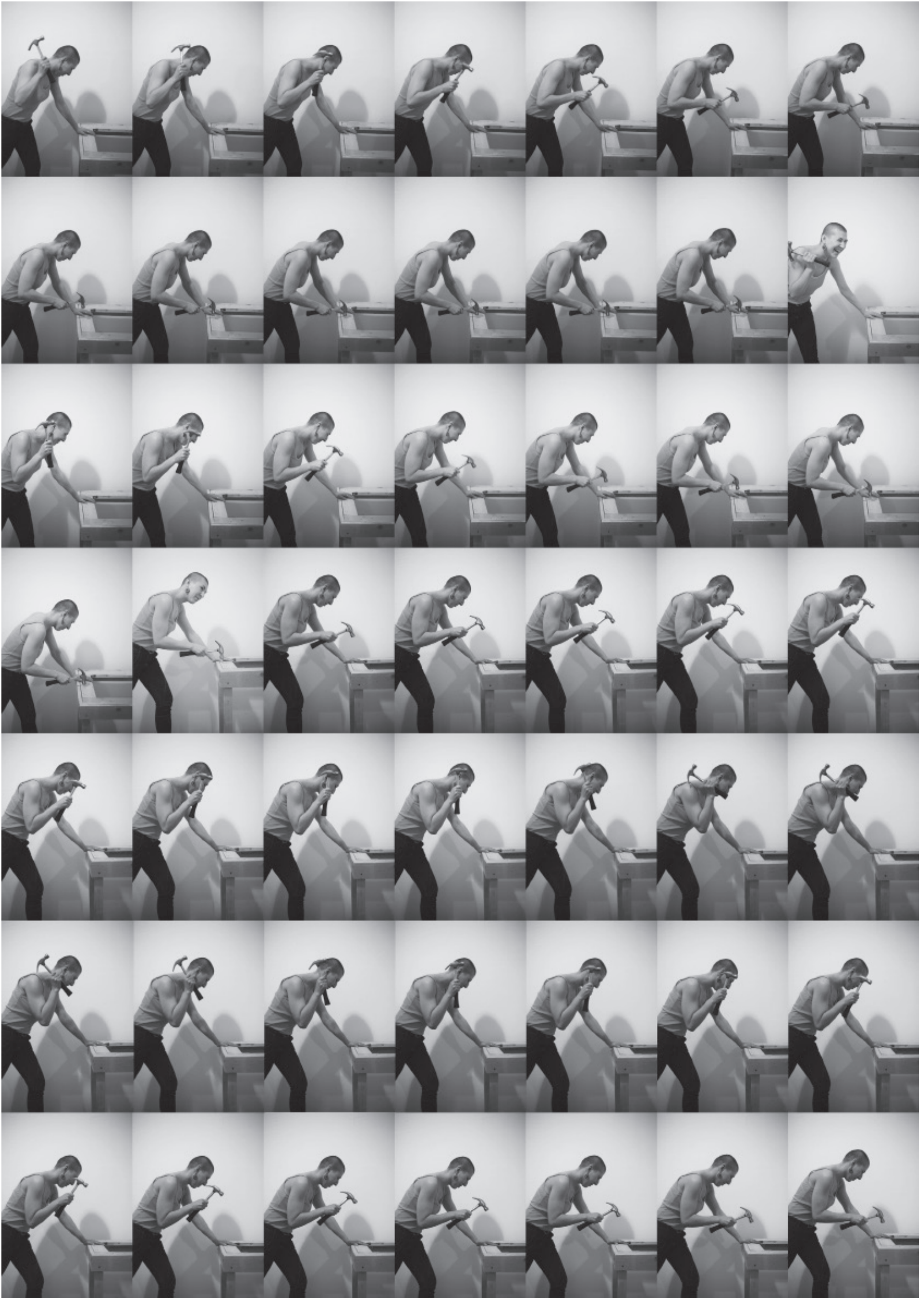

В ДЕТСКОЙ КОМНАТЕ

Участники: Елена Слбцева, Ирина Аксенова, Екатерина Шалганова, Юлия Якубович

В нашем коллективе все участницы - мамы, которые постоянно размышляют о том, как правильно воспитывать детей, имея свои собственные, часто утопические, представления об этой "правильности". Но вместе с появлением ребенка гораздо чаще начинаешь думать и об устройстве общества, мира в целом, о возможностях его изменить и как лучше это сделать. У матерей, которые готовы заботиться о том, чтобы их дети росли в лучших условиях, есть огромный потенциал стать источниками социальных перемен. Поэтому мы хотим рассмотреть тему личного воспитания детей через утопию построения нового общества и нового человека.

Мы обнаружили неожиданное сходство в собственном энтузиазме амбициозных родителей и идеалистических педагогических подходах 20-30х годов прошлого века. Мы чувствуем огромный потенциал (идеологический, энергетический, революционный и др.) педагогики тех лет, отчасти мы тоскуем по ней.

В условиях послевоенной и послереволюционной Страны советов мечтали вырастить «всесторонне развитого, внутренне дисциплинированного человека, способного глубоко чувствовать, ясно мыслить, организовано действовать». Интернационализм, коллективизм, вовлеченность, активная политическая позиция - были декларированы как ведущие ценности.

Сегодня мы уже в полной можем оценить результаты того педагогического и социального эксперимента, понять насколько действительность соответствовала идеалу. В утопической детской комнате, которую мы построим для выставки, мы хотим не просто реконструировать педагогическую систему 20-30 годов, но поставить вопрос о неизбежном зазоре между теорией и практикой в любой утопии, между жесткой принудительностью коллективистского воспитания и хрупкостью каждого ребенка.



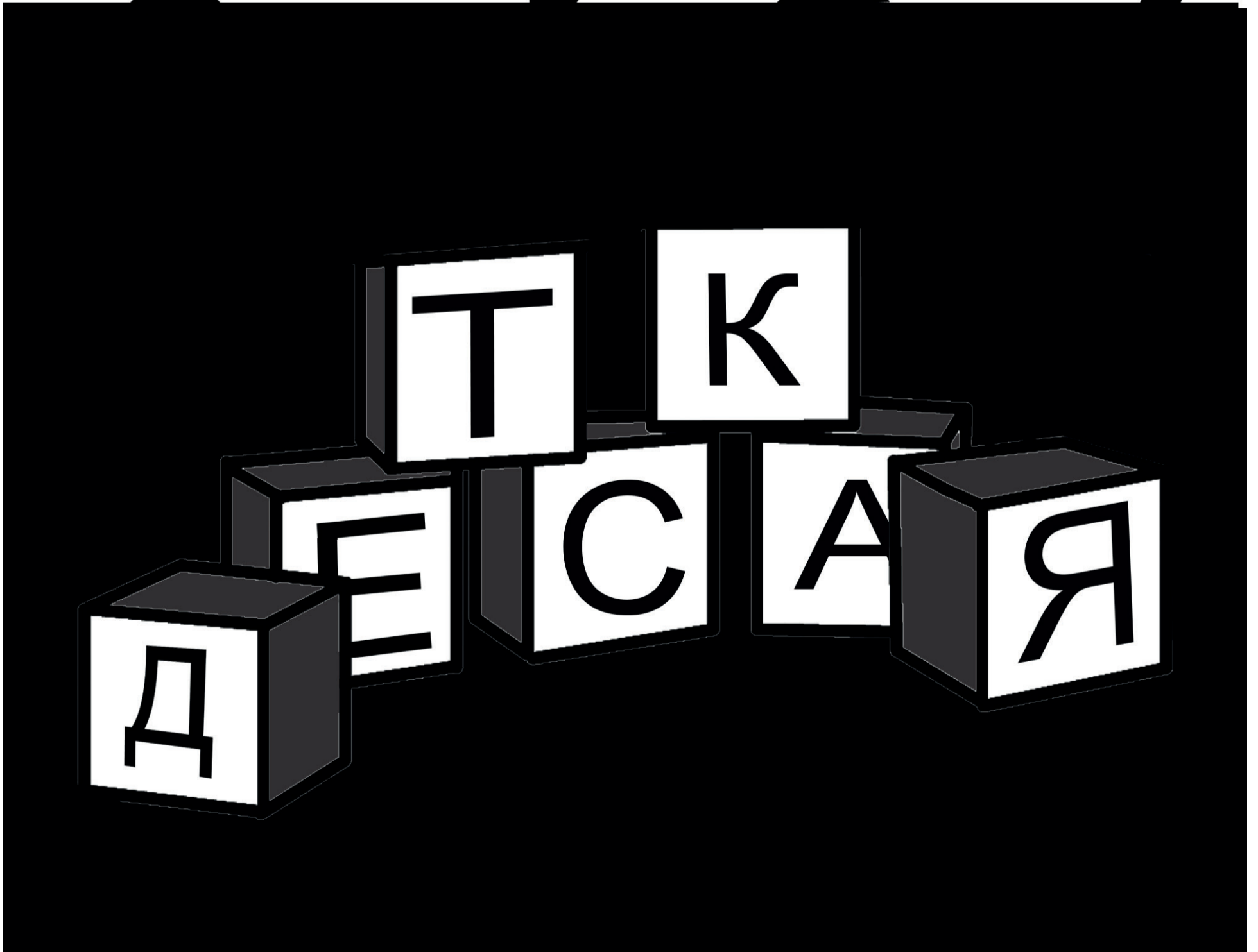
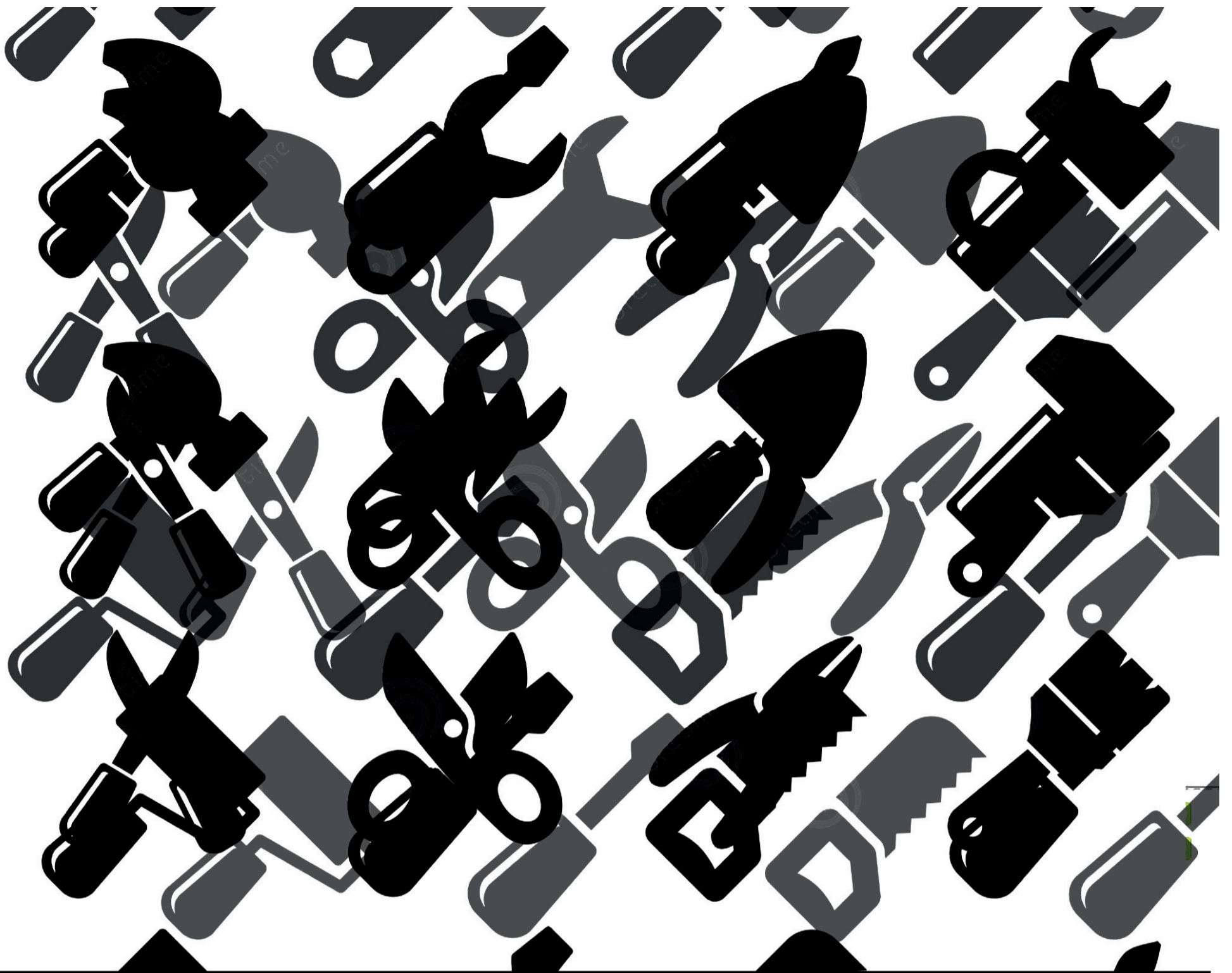

Кооператив «Швемы» или артель «Модели нового общества»

Участники: Тоня Мельник, Валя Петрова, Саша Качко, Соня Акимова, Алена Исаханян, Наталья Панкова, Надя Калямина, Аня Соколова, Анастасия Рябцева

Как в современном мире можно помыслить одежду? Наверное, в первую очередь, одежда имеет защитный характер, затем уже декоративный и прочее. Хотя, если рассматривать одежду как часть высокой моды, то вторая функция даже преобладает. Точнее, преобладает идея, которая воплощена в одежде - это интересно. Но, чтобы в области “high fashion” создавать “одежду с идеей” нужно для начала туда попасть, что для “обычных земных существ” не очень-то и просто: нужны либо деньги, либо связи. Да и вообще в “фешн-бизнесе” идея создается дизайнерами часто в целях заработка.

Но мы мыслим одежду по-другому. Одежда трансформирует, описывает и определяет нас, раскрывает нас другим людям с помощью неких посланий. Одежда, как способ невербальной коммуникации, может рассказать историю жизни человека, передать как он или она чувствуют себя в пространстве и позиционируют себя в сообществе. Одежда может быть использована в качестве политического протеста, как способ сделать свой голос услышанным или более слышимым.

Говорить с помощью тканей и прочего материала о революции - таковой была одежда для деятельниц русского авангарда Варвары Степановой и Любови Поповой, которые работали с декорациями и костюмами для театральных пьес. Для организаторок «Фабрики найденных одежд» - это уже не просто одежда, а, в некотором роде, арт-активизм - вещь как баннер или как транспарант. Об этом говорило не только содержание (принт, надпись, рисунок), но и подача одежды в выставочном пространстве (например, на длинных деревянных шестах), использование в перформансе, инсталляции и пр. Для создательниц проекта “Мода на свободу” и “Непришей п***е рукав”, которые вязали портреты политических заключенных и шили феминистские трусы и футболки, одежда - это политическое высказывание и практика эмансипации. С этими вещами делали показы не только на подиуме, но и в публичном пространстве города.

Политическое высказывание, авангард 21 века, личная рефлексия, эмансипативная практика - мы хотим, чтоб все это можно было передать с помощью одежды.

Мы устали, что нами командуют и манипулируют. Мы не можем развиваться в условиях агрессивной конкуренции, воплощая в жизнь чужие идеи, которые, к тому же, нам не интересны. Поэтому мы создадим горизонтальное сообщество - такую систему, где мнение и роль каждого/ой будет важно, не будет иерархии и насилия, где мы будем развиваться как личности, как художники/цы, как активисты/ки.

Кроме того, мы хотим, чтоб практика создания

одежды была доступной и возможной для каждого и каждой на уровне участия или приобретения. Мы хотим создать рабочие места для себя и для тех, кто пожелает присоединиться. Путь экономического освобождения участниц важен для нас также, как художественная составляющая проекта.

Мы создадим швейный кооператив.

Маша: Кооперация, то есть объединение сил, ресурсов, навыков, умений и знаний: 1) это возможность научения и обучения; 2) это ресурсная основа, ибо по отдельности и, вообще, шить, нынче дорого, а вместе - и проще, и дешевле; 3) это взаимопомощь в работе; 4) духовная поддержка, общие интересы, которые воплощаются в общем деле. Я не хочу конкурировать, но хочу себя реализовывать. Разнообразно, в том числе, и через пошив одежды. Ибо находить то, что нравится, становится все сложнее: либо ужасно пошито, либо ужасно дорого. Одежда может быть интереснее и содержательнее. Например, иметь политический подтекст - why not? Хочется испытать это на себе. Это как такая физическая практика: общение с материалом (ткани, нитки, иголки, изделие...), радость от живого соприкосновения, участие телом. Видимый результат труда - рождение готовой вещи.

Саша: Для меня очень сложно было начать одеваться так, как мне хочется. Я довольно долго работала наёмной работницей. Из-за этого очень глубоко засела убежденность, что нужно соответствовать корпоративному стилю в одежде. Спустя ЧЕТЫРЕ месяца после увольнения



ГОВОРИТЬ



С ПОМОЩЬЮ

ТКАНЕЙ

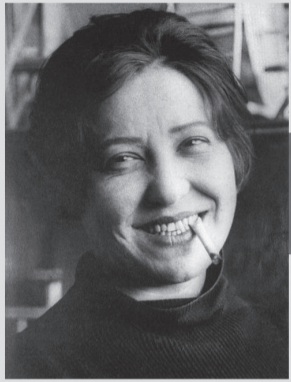

**АРТЕЛЬ
МОДЕЛИ
НОВОГО**



ОБЩЕСТВА

О РЕВОЛЮЦИИ



ШВЕЙНЫЙ

КООПЕРАТИВ



**КОЛЛЕКТИВ
ШВЕМЫ**



с последнего места работы мне пришла мысль: “Не пора ли мне переодеться в то, о чем я давно мечтала?” Вот так сильно капитализм и лук-фашизм влиял на меня.

Кроме того, я заметила, что люблю секонд-хенд. Не потому, что он дешёвый, или, что это экологично. А потому, что вещи из секонд-хенда гораздо качественнее. Если покупать новые вещи в недорогих сетевых магазинах, то их еле-еле хватает на один сезон: чтобы мы покупали ещё и ещё!

Я бы хотела, чтобы в швейном кооперативе производилась долговечная одежда.

Алена: Почему кооператив? Такая форма работы позволяет задействовать все доступные ресурсы участника/участницы, не ограничивая его/ее ролью с ограниченным кругом задач, что, как правило, приводит к повышению синергического эффекта. Почему швейный? Предметы одежды – признанный способ высказать себя и делать это каждый день.

Тоня: Как часто вы сталкивались в литературе с упоминанием женщины-швеи, которая в одиночку занимается очень тяжелым и даже отчужденным трудом? Раньше, читая отечественную литературу, я встречала такое довольно часто. Сразу же возникал вопрос: «Почему?». Ведь подобной деятельностью всегда можно заработать – людям же нужно во что-то одеваться! Из этих соображений я тоже решила заняться шитьем: всегда нравилось придумывать и создавать одежду.

Выучившись и проработав на нескольких фирмах модельером, я вдруг осознала, что я занимаюсь отчужденным трудом. Но не потому, что делаю тяжелую работу, которая не нравится. А потому, что работаю “не в той” системе. Системе, где есть наемный эксплуатируемый работник и строгий “босс”, и где первый зарабатывает гораздо меньше, чем второй. Притом я одновременно являлась и эксплуатируемой и эксплуататоршей; моя заработная плата была меньше, чем у менеджера, но больше чем у швеи-исполнительницы. С тех пор в голове начали зарождаться мысли о том, что может стать альтернативой подобной системе. Ведь отличная от пирамидальной модели организация производства возможна. Она была, есть и должна быть. Таким примером могут послужить те же еврейские кибуцы, основанные на принципе коллективного владения имуществом и средствами производства, равенства в работе, потреблении и социальных услугах, на отказе от наемного труда.

И возникла идея создать швейный кооператив. Изготавливать костюмы и атрибутику для художественных проектов, акций, перформансов, активистских проектов вполне может быть деятельностью кооператива. Мне кажется все мы, те, кого называют “утопистами”, мечтаем о социальной революции. Поэтому, производство вещей для и про нее, для меня – это вклад в дело будущего. Ведь яркий, смелый внешне и внутренне человек нужен революции. А внешний вид – это, в большой степени, одежда. И через нее можно говорить об идеях всеобщего равенства. К тому

же, становясь авангардными, вещи приобретают революционный характер.

Для нас, как для антиавторитарных активисток, важен не только результат нашей деятельности в виде готовой продукции, но и процесс создания кооператива, возможность исследования проблем, с которыми он столкнется, выработка принципов взаимодействия в горизонтальной экономической структуре.

Нас интересуют следующие вопросы:

- 1. Взаимоотношения внутри коллектива,** его построение, динамика властных отношений внутри него, выработка механизмов для принятия коллективных решений, поддержка и ответственность среди участников, получение и распределение прибыли по равномерному принципу. Каким образом достичь горизонтальности в коллективе, не допустить появления стихийных лидеров и неформальных авторитетов, спекулирующих на своей роли?
- 2. Внешние угрозы существованию кооператива,** в первую очередь, связанные с капиталистической системой, пытающейся уничтожить все, что как-то не вписывается в ее логику. В связи с политической ситуацией в России кооперативы сталкиваются не только с собственными специфическими проблемами, но получают в нагрузку издержки, связанные с любой частной предпринимательской деятельностью в России (яркий тому пример – кафе “Чиапас”, в декабре 2014 года лишившееся помещения в ходе рейдерского захвата). Каким образом сделать кооператив жизнеспособным и конкурентоспособным в современной политической и экономической системе?
- 3. Способность кооперативов преобразовать мир.** Поддержка других протестных или низовых инициатив, взаимопомощь между коллективами. Возможность с помощью кооперативов изменять культуру производства и потребления. Смогут ли подобный горизонтальный кооператив «выжить» и работать в условиях системы капиталистической экономики и рыночной конкуренции и, при этом, иметь потенциал к развитию и влиянию на общество вокруг?

Кооператив откроется 23 мая и будет работать по двум направлениям:

1. Взаимопомощь и кооперация с дружественными инициативами. Феминистская инициатива “V-day” в Санкт-Петербурге заказала кооперативу платья для спектакля “Монологи вагины”. Мы продумываем концепцию и экономическую составляющую заказа. Платья также демонстрируются на выставке, затем отдаются для проведения спектаклей.
2. Показ моделей, созданных кооперативом, к открытию выставки Школы Вовлеченного Искусства. К показу подготовить коллекцию костюмов на определенную нами тему; анонсировать, что мы можем сшить на заказ любое платье, вещь из тех, которые будут представлены. Так воплотится экономическая составляющая проекта. Часть денег, заработанных кооперативом, идет в поддержку активистских инициатив.

ЧТО Я НЕ ДЕЛАЮ ЗДЕСЬ

"Спонтанная визуальная дискуссия"



«что я не делаю здесь?»

Исходные точки:

1. коммуникация посредством графических знаков в публичном пространстве;
2. now/here;
3. "движение": "что я здесь не делаю?"

Форма проекта -- импровизированная дискуссия.

ФОРМА

Мы выбираем несколько типичных, наполненных смыслами мест, которые определяют предмет дискуссии: «что я не делаю

здесь?»

Работа проводится как игра и как исследование.

Участники работы готовят свои авторские высказывания

в виде ряда картинок, текстов, тегов etc.

В каждом выбранном месте один из участников

провоцирует «обсуждение» («игру»), встраивая своё высказывание в существующий в этом месте

нарратив. Это первое высказывание определяет характер интерпретаций

«проблемы места», и именно на него реагируют остальные участники: дорисовывая, изменяя элементы возможных наработок или отказываясь от них

вовсе, спонтанно импровизируя -- как угодно, вплоть до вандализации

предыдущих высказываний. Предполагается, что свои знаки могут оставлять и

случайные прохожие. В результате мы ожидаем получить что-то вроде

графического форума, стенограммы «беседы».

6

Идея: мы, художники, сомневаемся

в целеполагании, в эффективности

наших действий, не в полной мере можем отдавать себе отчёт в своих

действиях и уж тем более не можем предсказать их последствий, то есть в

какой-то степени безотчётно практикуем своё искусство. Это сомнение со

временем оказывается центральной проблемой, организующей практику, оно

же провоцирует род «художественного аффекта», жеста в форме мгновенного

ответного высказывания. Авторы прибегают к последнему с целью

исследования механизма коллективного спонтанного творчества, его границ и

эффективности, значения и возможной ценности в нём индивидуального

высказывания.

НЕЛЬЗЯ!

Выходишь на улицу?

МОЖНО БРАТЬ!

САШКА - ПРОМОКАШКА!

РЕШИ ПРОБЛЕМУ БЕЗДУМНОСТИ. ПОДУМАЙ!



ЗАЧЕМ ТЫ ВЫХОДИШЬ НА УЛИЦУ?

1

"Здесь есть объем и свежий воздух. Здесь иной тип ощущения присутствия, чем в интернете."

"В первую очередь я выхожу на улицу, потому что не могу быть долго дома - в замкнутом пространстве. Чтобы чувствовать себя живой, мне необходимо выходить за двери своего предсказуемого (и сказуемого). Еще искать на каждой улице место для высказывания - большое счастье. Только мне не так-то просто включить этот режим поиска без коллективного решения."

"Меня в первую очередь привлекает формат уличного искусства, позволяющий работать в актуальном ключе с монументальным. Работа на улице существует в активно изменяющейся среде, формирует некое тотальное высказывание, живущее своей хрупкой жизнью, подверженное энтропии и вмешательству - это завораживает, и в то же время принятие такой вот зыбкости неизбежно формирует некий иной философский взгляд на созидание. Я создаю что-то, а оно меня."

Чтобы ставить вопросы, которые меня волнуют. Чтобы взаимодействовать с людьми, вступать с ними в диалог. Чтобы делать уличное пространство по-настоящему публичным, природным для создания различных сообществ.

10. **ЗАЧЕМ**
ТАМ, ГДЕ Я ЖИВУ, УЛИЦЫ КАК ПРОСТРАНСТВО ДЛЯ ТВОРЧЕСТВА ОСВАИВАЮТСЯ ТОЛЬКО ГРАФФИТИСТАМИ, А У МОЛОДОГО ХУДОЖНИКА КОТОРЫЙ ДУМАЕТ, ЧТО ОН ХУДОЖНИК, НО ПРИ ЭТОМ НЕ РИСУЕТ МАСЛОМ КРАСИВЫХ КАРТИНОК, НЕТ ВОЗМОЖНОСТИ

"Это редкий случай, когда я выхожу со своим высказыванием на улицу. Избыточность дискурсов, способ «прочтения» улицы как «пространства всякой возможности», её «бесхозность» - это условия «безусловности», некоторой непредопределённости интерпретации произведения, не возможной в другом месте. Искусство, перемещённое на улицу, осмысливается стихийно. Кроме того, улица - пространство коллективной ответственности, а значит и коллективной цензуры. Здесь художник обладает абсолютной свободой (de facto), при условии известного рода анонимности. И здесь же зритель, которым автоматически становится всякий прохожий, обладает «правом вето». Улица, понимаемая таким образом, испытывает на противоречии заблуждения и хрупкость ту систему ценностей, которая определяет моё понимание и «способ исповедования» искусства"

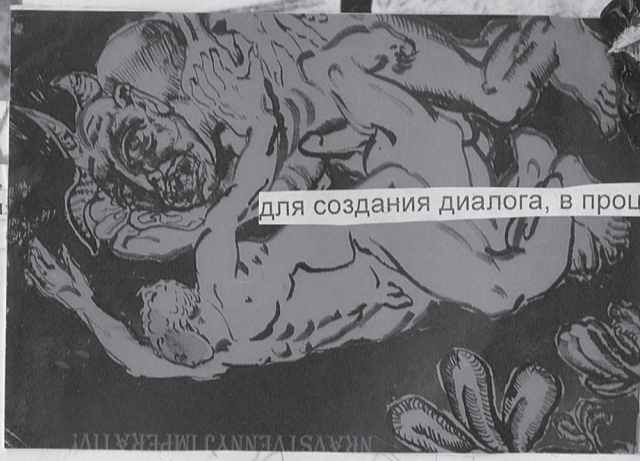

для создания диалога, в процессе которого возможно рождение

2

Видишь ли ты себя в качестве уличного художника или нет?

"Нет, не вижу себя художником, потому что не оставил себе никакой другой оптики. Мне вообще трудно даются какие бы то ни было категории самоопределения. Я художник или я уличный художник. Однако выносить свои работы за пределы дома или мастерской на улицу мне кажется иногда просто необходимым."

"Спонтанность - это условие прозрения. Прозрение - это метод."

"Спонтанность это метод, который в рамках нашего проекта стал неким принятым условием."

думаю, это зависит от высказывания. Вообще мне не понятен критерий деления на уличного и обычного художника.

Сейчас я вижу ли я себя в качестве уличного художника. Мне близка идея бойцовского клуба, где ты идёшь и вытворяешь всякие штуки, и никто не знает, что это ты. Я могла бы не только рисовать, мне нравится анархические практики, перформансы и акции в стиле группы Война. Но для такого у меня нет единомышленников. Да и сыкотно, если честно. Поэтому рисую рисуночки."

"Я вообще себя художником вижу только эпизодически. Включив тот самый режим. Впрочем, мне легче представить себя уличным художником, чем просто художником. Высказываться не подписываясь, без претензии и серьезного отношения к тому, что делаешь - это кажется мне более здоровым, что"

НА КАКИЕ ИЗ УЛИЧНЫХ ВЫСКАЗЫВАНИЙ ТЕБЕ ХОЧЕТСЯ ОТВЕТИТЬ? А ОТВЕЧАЕШЬ?

4

"Я не часто отвечаю на какие то уличные высказывания. Но одно время я участвовала в акциях в стиле Бабл-проджект - в переделке рекламы. Есть идея сделать проект от имени ворчливого комментатора. Типа сексистские или патриархальные стереотипы - но я, в общем, это и сделала в рамках «Я что Пушкин...»"

"Мне хочется ответить на всё-всё. Но я с трудом отвечаю, даже за свои собственные поступки. Сомнение и отрицание."

"Помню на подъезде к дому на огромном брандмауэре красовалась гигантская надпись «Добро пожаловать в пиздец!» и она была так по доброму написана, округлый шрифт, веселые цвета, казалось меня приглашают в волшебную страну... очень меня эта надпись радовала, но что тут ответишь? Вообще реакцию много вызывало, но отвечать не хотелось или это не казалось необходимым."

"Однажды мальчик написал поздравления с Новым годом в лифте и украсил его снежинками. Я ответила ему: «Спасибо!»"

"В голове своей я отвечаю на каждый дурацкий рекламный плакат. Меня бесит все псевдопатриотичное и гордое собой. Меня прямо трясти начинает от таких штук. Мне нравятся фразы на стенах. Личные. дембеля-Пашу, например."

Ахматовой я прочитала: «Чтоб не умереть молодым».

Почему-то мне захотел

ВЗЯМЕМ ТЕБЕ КОЛЛЕКТИВНУЮ ПРАКТИКУ?

5

Коллективная практика мне нужна для того, чтобы сделать что-то большее, чем я одна могу сделать. А так же отработать свои независимые привычки – манипуляции, видеть, что вызывает во мне гнев. Мне нужно непременно чтобы было по мне, иначе ничего же не выйдет! Я чувствую гнев и злость. В коллективе я это вижу, своё своеволие и контроль, и знаю, что это просто такая характерная особенность моя. Я вижу, что можно отпустить, что можно давать людям их ответственность, а себе оставлять свою. Мести свою сторону улицы, и всё. И принимать результат коллективной работы – этому тоже важно для меня научиться.

“Вдруг - мы! Коллектив обнуляет меня, когда я соглашаюсь, что они, мои товарищи, имеют полное право уничтожить мои следы, если это условие их высказывания. Мы придумали правило, самое свободное правило сотрудничества - принять всё. Коллективность принимает на себя вину за нашу частную ограниченность. Она предъявляет нам срез нашего времени и нашей культуры, она сама говорит, в то время как мы, расставляя наши знаки, отождествляемся со знаками её речи.”

“Без коллективной ответственности я вряд ли вообще выйду с баллоном на улицу. У меня проблемы с реализацией идеи для себя, а для кого еще, я пока не придумала.”

“Когда имеешь дело с уличным высказыванием, в коллективной практике мне наиболее важным кажется простая поддержка - техническая, эмоциональная, без нее некоторые вещи просто могут и не состояться. В нашем проекте помимо таких очевидных вещей, коллективная практика это условие формирования высказывания, создающее неожиданный результат и новый формат взаимодействия. Мне никогда не доводилось писать совместную работу - диалог, объединенную средой, спецификой места. Так что, в конце проекта для меня это интересный эксперимент.”

исследую. Учусь у других.”

СПОНТАННОСТЬ



спонтанность это состояние
готовить работу для конкретного места.
плакаты, в таких местах. В таком
спонтанность - секрет радости.
метод.”

Супер
САМА ТАКОЕ
Хрупкие. Про
Недавно у музея

ось обнять того, кто это написал.

это от - этирыо

А ЗРИТЕЛЬ КТО?

(зачем городу такое искусство?)

Саша К. “Формально уличное искусство - это вандализм, поэтому городу оно совершенно не нужно. Зрители его - прохожие, люди с собаками, для них оно и делается. Если кто-то посмеётся, это будет хорошо. Конечно, есть ещё интернет-аудитория, её сложно переоценить”

“Когда я думаю о том, для кого я это делаю, осознаю, что делаю это для таких же как я, людей со схожими в чем-то взглядами, иногда потерянными, остро осознающими агрессивность довлеющего большинства. Я не надеюсь что-то и кого-то изменить своими работами, мне хочется поддерживать потерявшегося, дать понять ему, что он не один.”

Саша Б.: “Я знаю, что это нужно мне. Я надеюсь, что это нужно моим товарищам. И мне интересно узнать самому, нужно ли это ещё кому-то?”

Р.: “Может, мне хочется, чтобы кому-то хотелось обнять и меня, есть о том, как в тоталитарном государстве пара человек, которые никогда друг друга не видели, рисуют граффити. И как они делают это друг ради друга. А потом кого-то из них все-таки арестовывают. Я не говорю, что аудитория - это другие уличные художники. Нет, просто братья по мнениям и сомнениям.”

Когда искусство выходит на улицу?

1. “Уличное искусство начинается там, где в искусстве музейном-зияет бурая яма непогрешимости и порядка.”
2. “Уличное искусство начинается там же, где и любое другое. Там, где через штрихи или буквы внезапно проглядывает какая-то новая Материя и несиюминутный смысл.”
3. “Уличное искусство начинается там, где его невозможно отделить от места и от объектов среды. Тогда, когда его невозможно отковырять, и притащить в галерею, невозможно воспроизвести, кроме как в виде документации. Важен социально-политический аспект необходимости искусства: если в обществе зреют протестные настроения, крепчает цензура со стороны государства. Конечно, в таком случае вовлечённые художники захватывают улицы. Тэг - это же символический захват.”
4. “Уличное искусство начинается в голове, когда ему становится там тесно, - оно выходит на улицу.”
5. “Иногда кажется, что искусство начинается сильно после самого явления, так что для уличного искусства оно еще не началось, сейчас его подменяет скорее понятие мастерства.”

8/9

Как коллективность влияет на высказывание?

“Во-первых, коллектив - все-таки тоже зритель. Новый зритель - новые смыслы. Во-вторых, коллективность может с высказыванием сделать вообще все. Очень опасная и интересная это штука - коллективность. Как показывает мировая история, любую идею она может не только перевернуть с ног на голову, но и реализовать вот так - вверх ногами. Бывает ли коллективное, которое разумнее индивидуального?”

“Индивидуальное становится словом, коллективное предложением. Слово может быть сильным само по себе, предложение из сильных слов может выглядеть как крик шизофреника, а может быть наоборот слово прозвучит безжизненно, а предложение наполнится осознанным смыслом. Я сама не знаю, как эти два понятия взаимодействуют на практике, потому наш проект это еще своего рода исследование.”

примерно так же, как коллективность влияет на высказывание

“Общее в нашем проекте, как мне кажется - и не высказывание вовсе. Это белый шум, гвалт суждений, мнений, знаний, свидетельствующий о нашем бытии и обозначающий область нашей свободы и ответственности. Высказывания - это знаки шума.”

“Индивидуальные высказывания как мозаика складываются в общее. Индивидуальное - наиболее конкретно, общее выражает широкую идею.”

“Я не знаю, что такое общее высказывание. Наверное, когда кто-то один пишет, а другие готовы подписаться +1. Или когда другие дополняют автора, и автор соглашается с этими дополнениями.”

МИР С ТОЧКИ ЗРЕНИЯ АРИСТОТЕЛЯ ИЛИ ЛЮБОГО ДРУГОГО МЕРТВЕЦА, ЗАРЫТОГО В ЗЕМЛЮ

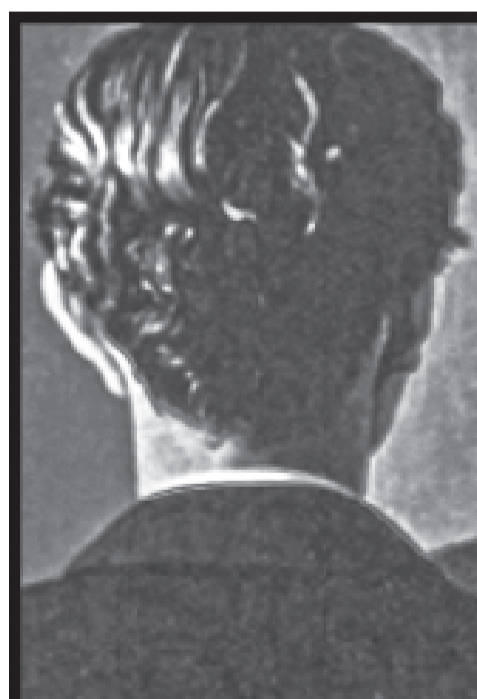
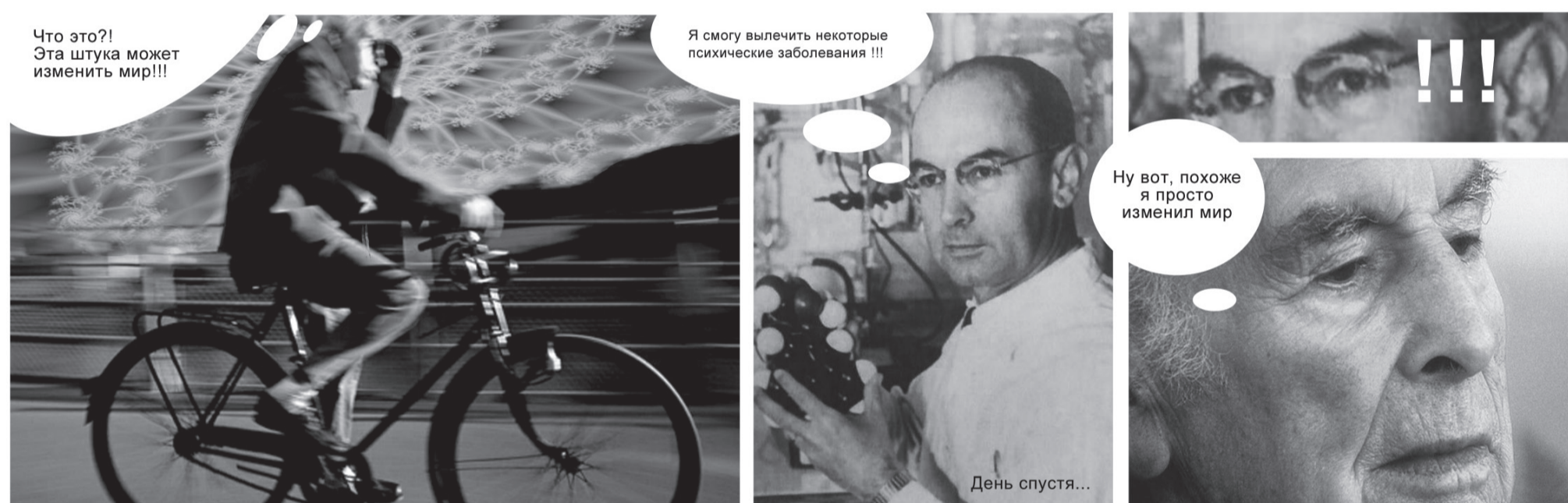

у меня проблемы в
личной жизни, я
ненавижу свою работу,
я до ужаса боюсь
своего отца



я сублимирую свои
страхи в тревожную
прозу, которая
должна быть
уничтожена



откуда
вам
известно
мое
имя?

Мертвые и живые

Участники:

Катя Михатова, Денис Семенов, Юлия Якубович, Алена Исаханян, Саша Качко, Света Калинина, Наталья Панкова

Мертвые живут в нашей памяти – с этим согласится каждый.

И если раньше существование мертвых было четко вписано в рамки религиозных (посмертное существование, перерождение) и философских, культурных (мифы, герои) систем, то сейчас мертвые потеряли эту защиту перед живыми превратившись в мемы, единицы культурной информации. Только малая часть этих мемов-образов защищена правовыми нормами.

Большая часть находится в открытом доступе и используется человеком по мере возможностей. Самый яркий и свежий пример в нашем российском контексте -- «бессмертный полк». В обмен на некоторый суррогат материализации мертвецы были вынуждены принять некоторую идеологию.

И это – довольно честная сделка, по сравнению с тем, что творится в новейших медиа, где человек после смерти может превратиться в жертву, как это было с Майкл Джексон. Или же человек может после смерти вечно существовать как архив записей в социальной сети.

Для нас важно освободить мертвых от их образов

и разрушить механизмы эксплуатации, созданные людьми. Для этого используется классический прием сатиры – абсурдизация.

В нашем проекте мертвые готовы признаться сразу во всем, становясь марионетками для чуждых им идей. Почему нет. Достоевский признается в своих преступлениях против свободы слова, Вагнер раскаивается в убийствах евреев.

В бытовой психологии есть понятие травматического инсайта, создавая такие травмы для зрителя, оскорбив его память, мы надеемся разделить для него мертвых и живых, говорящих голосами покойников.

Воплощение:

Как уже говорилось в первой версии, проект состоит из самих мертвецов, визуализированных посредством видео и инсталляций-алтарей -- материального плена и обрамления для репрезентации мертвецов. Каждый алтарь – материальный символ концепции или дискурса, искажающих образы мертвых.

ИСКЛЮЧЕННЫЕ В МОМЕНТ ОПАСНОСТИ

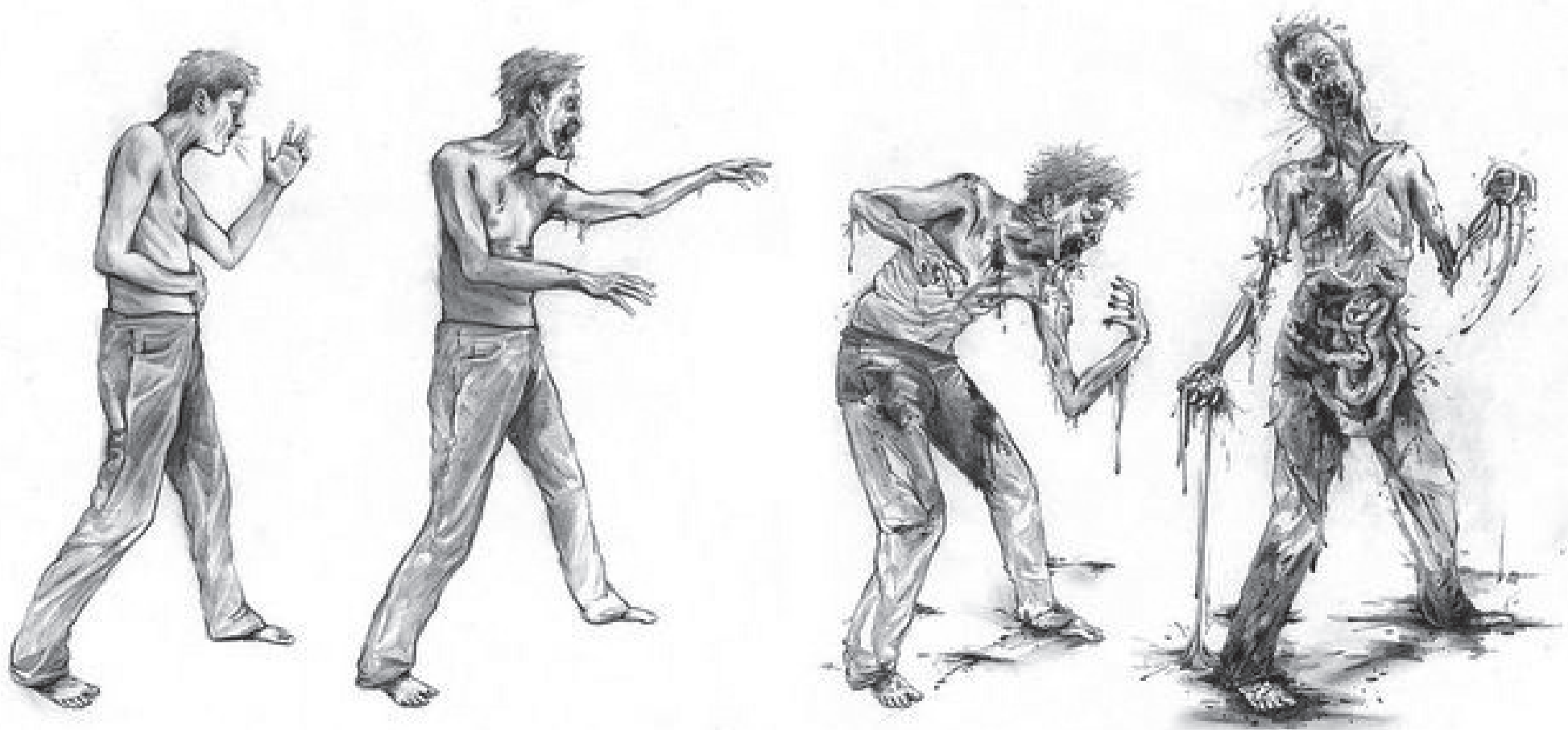

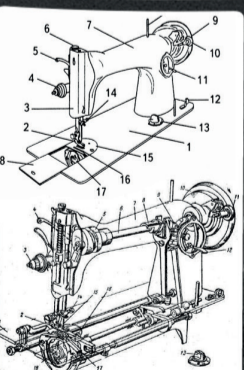
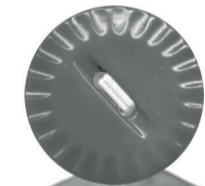
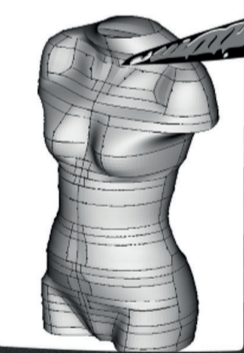
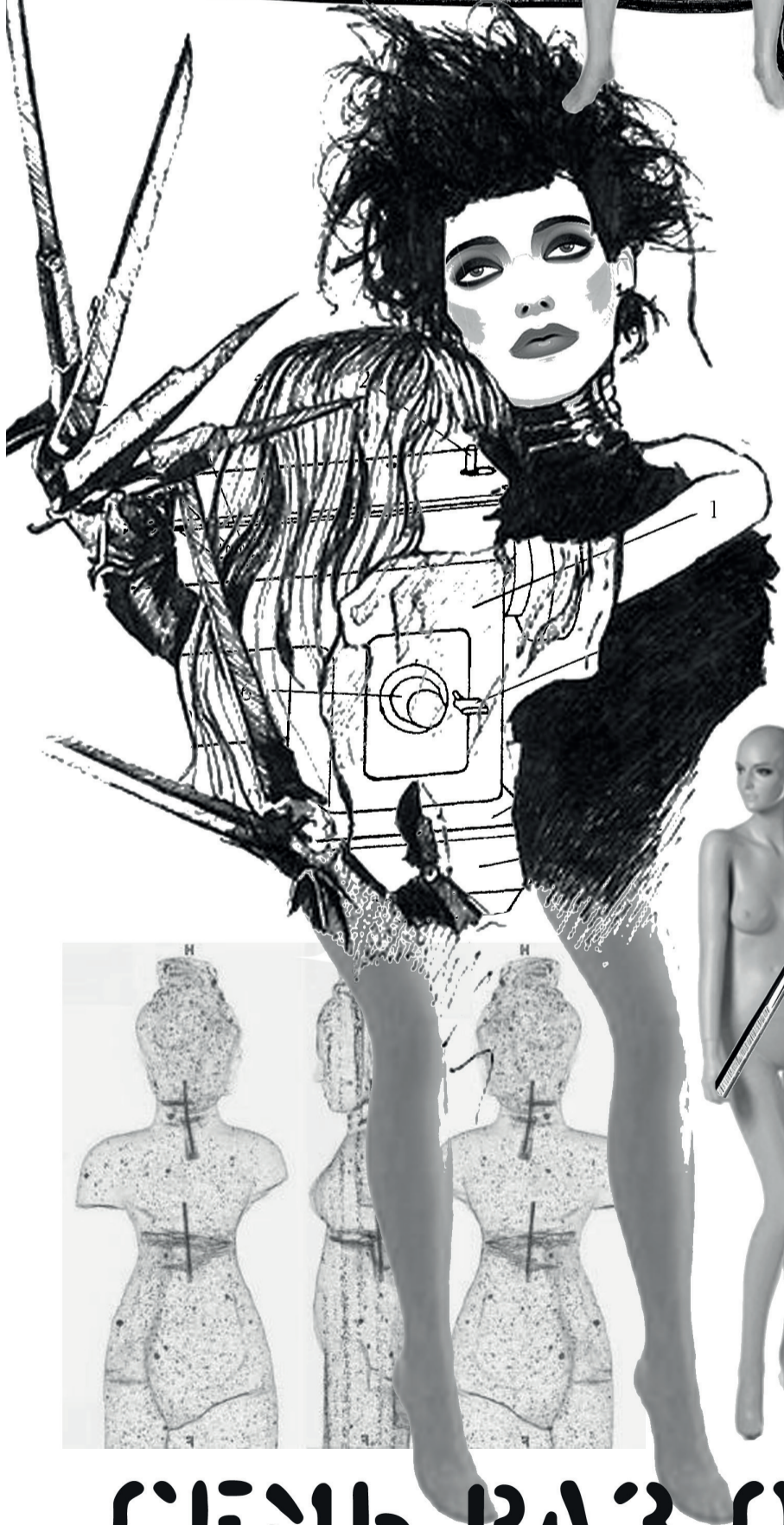
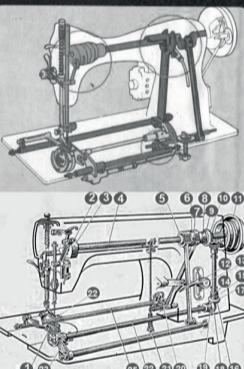
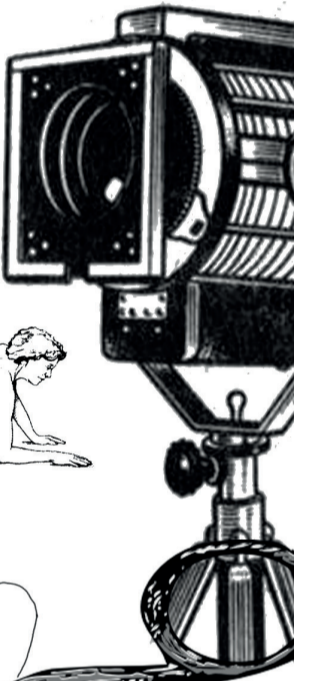
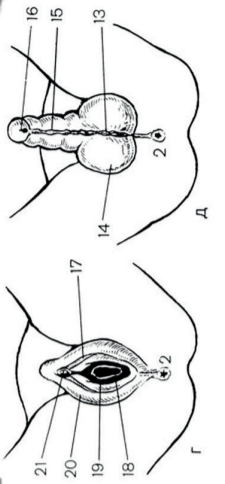
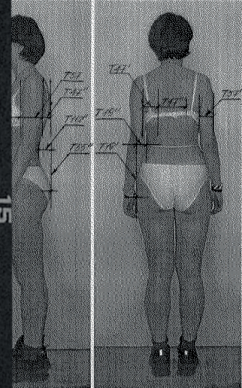
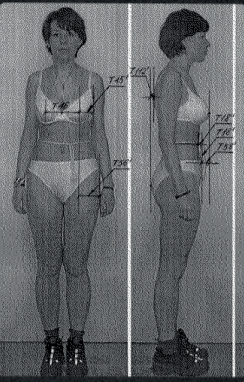
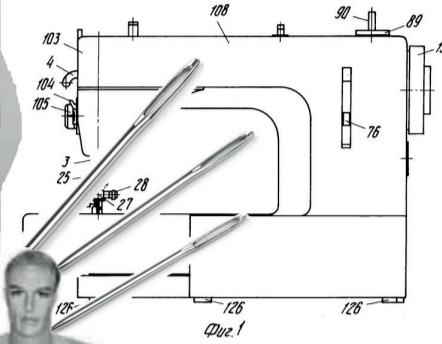
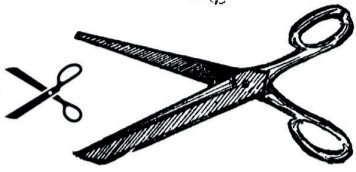
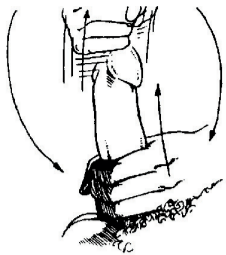
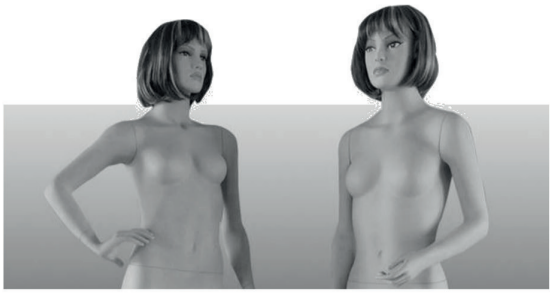

УВЕЛИЧЬ ПЕЖАВЪ, ПЕЖАВЪ УВЕЛИЧЬ

СЕМЬ РАЗ ОТМЕРЬ

Экспериментальная лаборатория по практическому исследованию феминистской порнографии Проект “Коллективный Клиторок”

мне кажется, перед нами не стоит задача снять “правильную” порнографию, которая в “отличие от” “доказывает что”... мы можем поиграть в представление о том, что уже живем в мире, где патриархат не главенствует, где секс не табуирован, а порнография, если и снимается, то только на принципах анархо-феминизма. это утопия, в которой секс в роли фона, как индустриальный пейзаж или осеннее море - создает настроение и динамику и является элементом общего.

в этой истории нам не нужно бороться с кем-то или бороться за что-то (хотя от навязывания нам этой борьбы извне мы не уйдем), поскольку мы уже услышаны и можем не таясь и не боясь пользоваться плодами и достижения многих лет борьбы. в нашей работе мы сознательно закрываемся/отделяемся/отдаляемся от “все еще воюющих” и переходим в хрупкий иллюзорный мир “уже победивших”. хотя, разумеется, никто из нас не верит, что доживет до того дня, когда мой личный карнавал свободы (свободы как вынужденной необходимости) станет общим.

наверное, это одна из форм эскапизма - мы позволяем себе расслабиться, потому что невозможно постоянно, без перерывов думать о последствиях нашего секса - о том, что за поцелуй не с тем человеком мне придется сдохнуть от ножа. нет, сегодня никого не убивают, и во время

минета, анального/вагинального проникновения, свинга я буду думать не о том, как мои движения, движения моей партнерши или движения камеры объективируют кого-либо из участниц, нет, я буду думать о науке, танце, активизме, сообществе и взаимоотношениях.

в нашей работе секс всегда по взаимному согласию: он бесплатный, лишен насилия и контроля. в таком сексе все чутко прислушиваются друг к другу. наш секс для меня всегда политическое. мое порно для нас - всегда личное и в этом наша политичность.

И В ЭТОМ мы сами, и я сама.

НАШ КОЛЛЕКТИВНЫЙ КЛИТОРОК ТРЕБУЕТ нарастания углубления, продолжительности трепетания и увлажнения, присутствия телесного здесь и сейчас, повсеместно и во веки веков. как способ познания и выражения бытия.

отменить все табу, и слушать, и слышать. давать и отдавать, принимать, дарить. искать точки опоры и точки соприкосновения. одна, двое, трое. комбинации.

сегодня мы из будущего, где больше нет практик, унижающих человека.

КИНОПРОБЫ

Кинопробы к порно фильму, который никогда не будет снят с теми, кто участвует в кинопробах. Я позвала людей сниматься в кинопробах к порно фильму, сценарий для которого не написан. Ожидания, которые есть у персонажей кинопроб, обрисуют возможную идею этого воображаемого фильма.

Разговор об утопии. Разговор о кино как форме освобождения и порно фильме как возможности выйти за рамки обыденного,

утилитарного в телесном, обострить ощущение своего присутствия, предельно раскрыться в личном, частном, уязвимом. Мы говорим об утопическом порно фильме и об утопическом способе в нем поучаствовать – просто согласившись на съемки в кинопробах и представив, каким он должен быть, этот идеальный фильм, и что «я готов сделать для его воплощения».

Кинопробы как групповой портрет мечтателей. Кинопробы как подготовка к действию.



ЭТО Я ЗДЕСЬ
НЕ ДЕЛАЮ
ПЛАТФОРМА
САША К., САША Б.,
НАРЯ К., НАРЯ Н.,
УЛИЧНОГО
ЮЛЯ Я., СВЕТА К., АНЯ С.,
НАСТЯ Р.
ВЗАИМОДЕЙСТВИЯ И ДР.

КОЛЛЕКТИВНЫЙ КЛИТОРОК
И ДР.
ЛАБОРАТОРИЯ
ЭКСПЕРИМЕНТАЛЬНАЯ
ПО ИЗУЧЕНИЮ
ФЕМИНИСТСКОГО ПОРНО

МЕРТВЫЕ/ЖИВЫЕ
ЛЕНА С.
КАТЯ М.
ТОЛЯ Я., НАТАША П.
СВЕТА К., АЛЕНА И.

ПЧЕЛСКОЕ
КОМНАТА
ЛЕНА С.
ИРЯ Я.
КАТЯ Ш.
ЮЛЯ Я.

АРТЕЛЫ
ТОЛЯ М.
ВАЛЯ П.
САША К.
МАША Л.
АЛЕНА И.
НАТАША П.
СОНЯ А.
НАРЯ К.
АНЯ С.
НАСТЯ Р.
«МОДЕЛИ
НОВОГО
ОБЩЕСТВА»

ЭТО-ТО
С УТОПИЕЙ
МАША Л., АНЯ С., НАРЯ Н.